



CARACTERISTIQUES TECHNIQUES RAVITAILLEUSE

TYPE

Type	S2NA
Marque	LECINENA
Longueur totale	4 200 Kg

ESSIEUX

Nombre	2
Marque	LECINENA
Palier	20"
Charge par axe	10.5 tonnes
Tambour	420x200
Levier	Automatique

SUSPENSION

Suspension de ressort multi lame de 100 mm de longueur

PNEUS

Quantité	8
Dimensions	315 / 80 R 22.5

INSTALLATION ELECTRIQUE

24 V. 2 commutateurs de 7 pôles

Lumières de marche en arrière et feu anti brouillard

FREINS

Frein de stationnement avec commande pneumatique

ABS

E1 axe avec 2 détecteurs et 1 modulateur

KING-PIN (PLAQUE D'ATTELAGE)

Pivot normalisé de Ø 2" de plat démontable de l'extérieur

BEQUILLE

Télescopique avec patins d'appuis au sol

PEINTURE

Grenaillage automatique avec des boules en acier

La prés peinture EPOXI (2 éléments)

Séchage en four

Finition en émail acrylique-polyuréthane de deux éléments.

EUROPACTOR-ALGERIE-SPA
SOCIETE MIXTE ALGERO-ESPAGNOLE
COMPACTEUR DE MARQUE ESPAGNOLE EUROPACTOR MAXoCOM
FABRIQUE EN ALGERIE PAR EUROPACTOR ALGERIE SPA

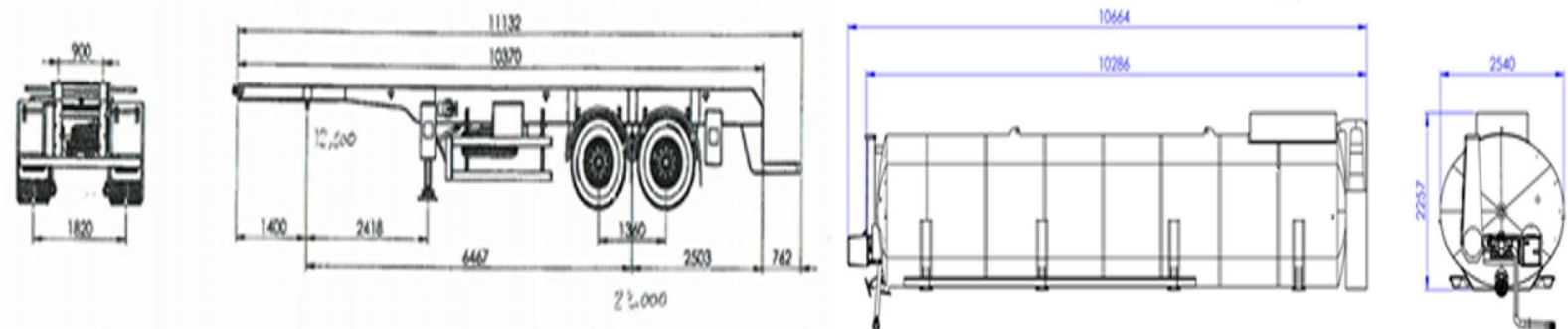

ACCESSOIRES

Roue de secours	1
Plaque de véhicule long	2
Extincteur + Support	2
Coffre à outils	2
Réservoir d'eau	1

DIMENSIONS PARTICULIERES

Type de section	Elliptique
Capacité	26 300 L
Longueur	9 398 mm
Largeur	2 540 mm
Hauteur	1 972 mm
Poids	8 200 Kg
Pourcentage de remplissage	95 %

MATERIAUX

Corps	Tôle en acier au carbone 4 mm
2 Fonds	Tôle en acier au carbone 4mm
3 Casse vagues	Tôle en acier au carbone 4 mm
Plateau structurel	Tôle en acier au carbone 4 mm

COMPARTIMENT

Nbre de compartiments	01
Nbre bouche de charge	1 aluminium
Ø trou d'homme	500 mm
Nbre valves de sécurité	1 valve de 2"
Nbre valves de fond	1 valve de 3"
Nbre valves de sortie	1 valve de 3"
Tube d'évacuation	Flexible 3"

MOTEUR

Marque	DEUTZ
Modèle	F2L-1011
Puissance	21.8 KW (29 CV) à 2800 rpm
Démarrage	Electrique

EQUIPEMENT DE CHAUFFAGE

1 tube acier étiré sans soudure, Ø 261 mm (8") avec un double parcours dans la longueur du réservoir

1 brûleur gasoil de moyenne pression, marque CREMAX, model GS20S TL

1 convertisseur 12 V DC à 220 V AC
 Consommation 10 - 20 Kg/h

ISOLATION THERMIQUE

Avec fibre roche minérale de 160 mm d'épaisseur
 Revêtement d'aluminium laqué en blanc de 1mm d'épaisseur

GROUPE MOTOPOMPE

Type	Auto-aspirante immergée, action.hyd
Marque	FRACCAROLO POMPE
Modèle	FA35
Capacité	580 L/MIN

Capacité autorisée	P.T.A.V	P.T.A.C	Charge sur essieux
25 000 L	12 400 Kg	35 500 Kg	10 500 Kg

Le fabricant se réserve le droit d'apporter toute modification considérée opportune